

Стол L-3р

Спецификация

1	Столешница	1	1380 x 700
2	Панель	1	1326 x 300
3	Опора	2	696 x 730
4	Переключатель пер.	1	1226

Список фурнитуры

1	Бонка М6	4
2	Винт М6х50	4
3	Винт М6х35	8
4	Заглушка для проводов	1
5	Ключ шестигранный	1

Заглушка

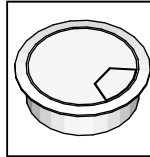

Винт

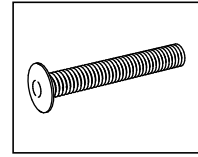

Бонка

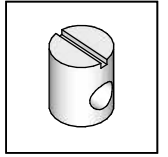

Распакуйте и проверьте комплектность изделия, количество деталей и крепежа должно соответствовать спецификации. Если всё на месте приступайте к сборке.

Для сборки вам понадобится: плоская отвертка, ключ шестигранный (идет в комплекте)

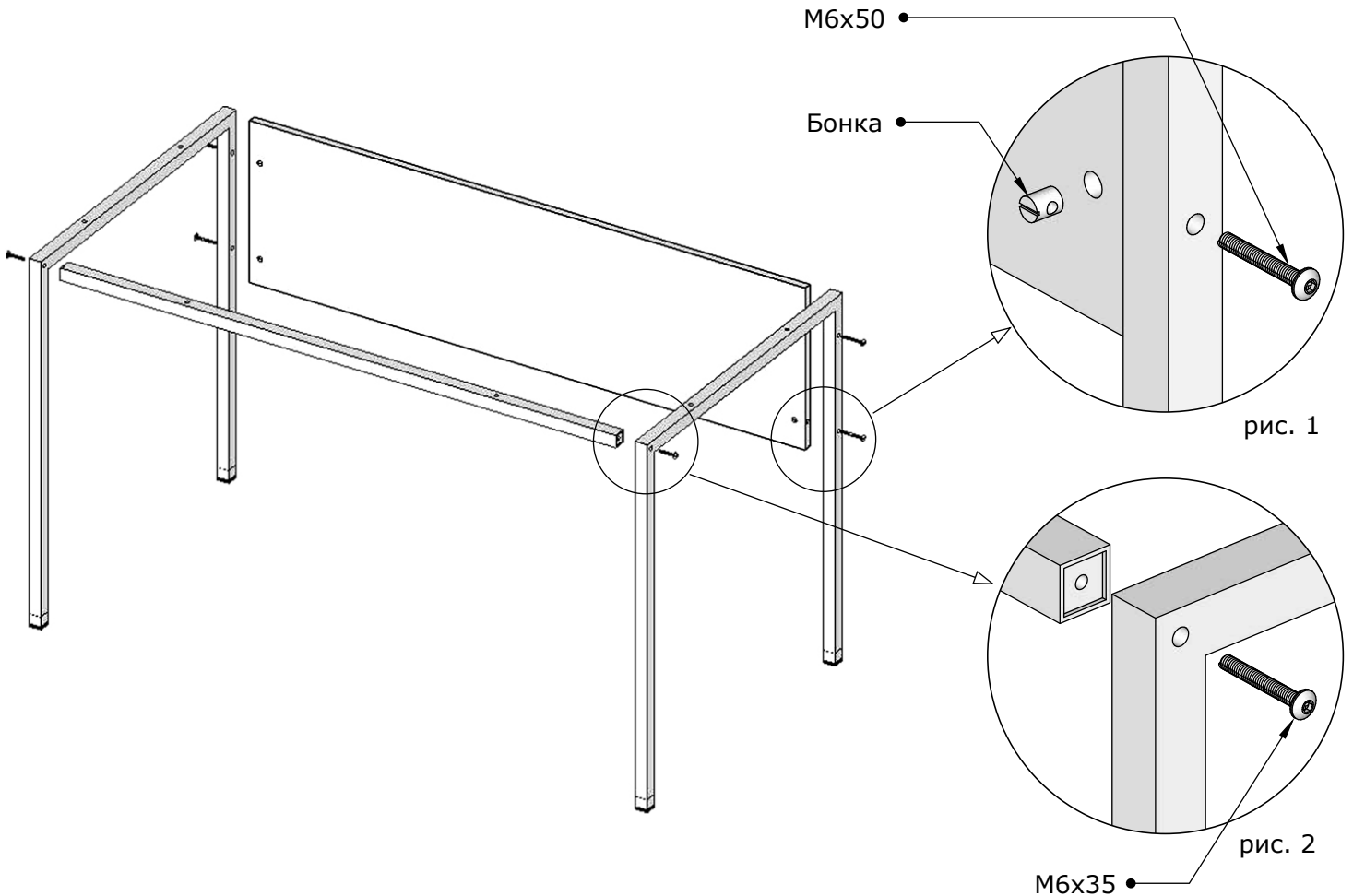

В глухие отверстия царги вставляем бонку. Крепим царгу винтами М6х50 между металлических опор, так чтобы винт вошел в бонку (рис. 1). **Винты до конца не затягиваем!**

Крепим переключины между опорами винтами М6х35. (рис.2)

Винты до конца не затягиваем!

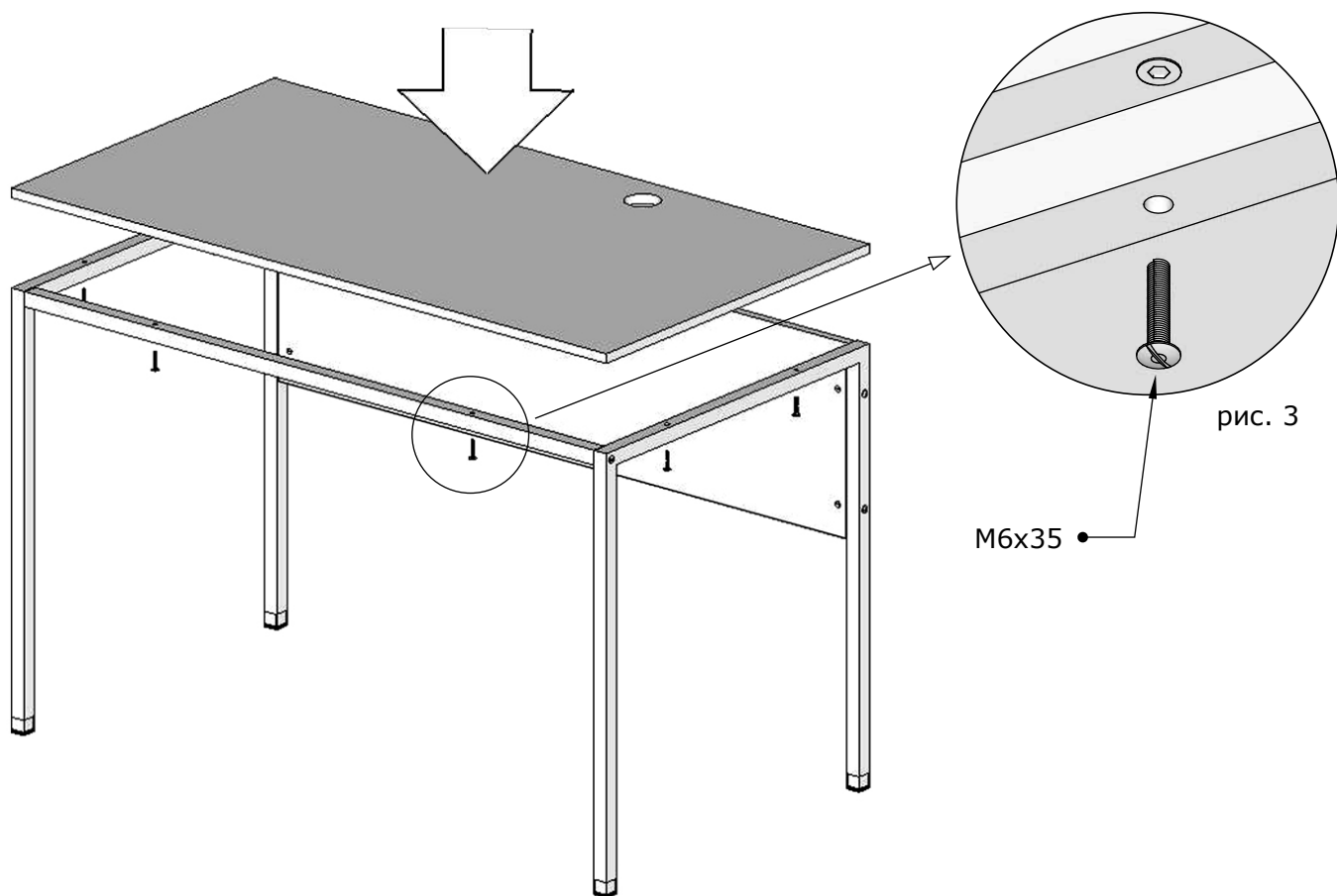

Крепим столешницу винтами M6x35. Затягиваем все винты до упора, но без большого усилия.

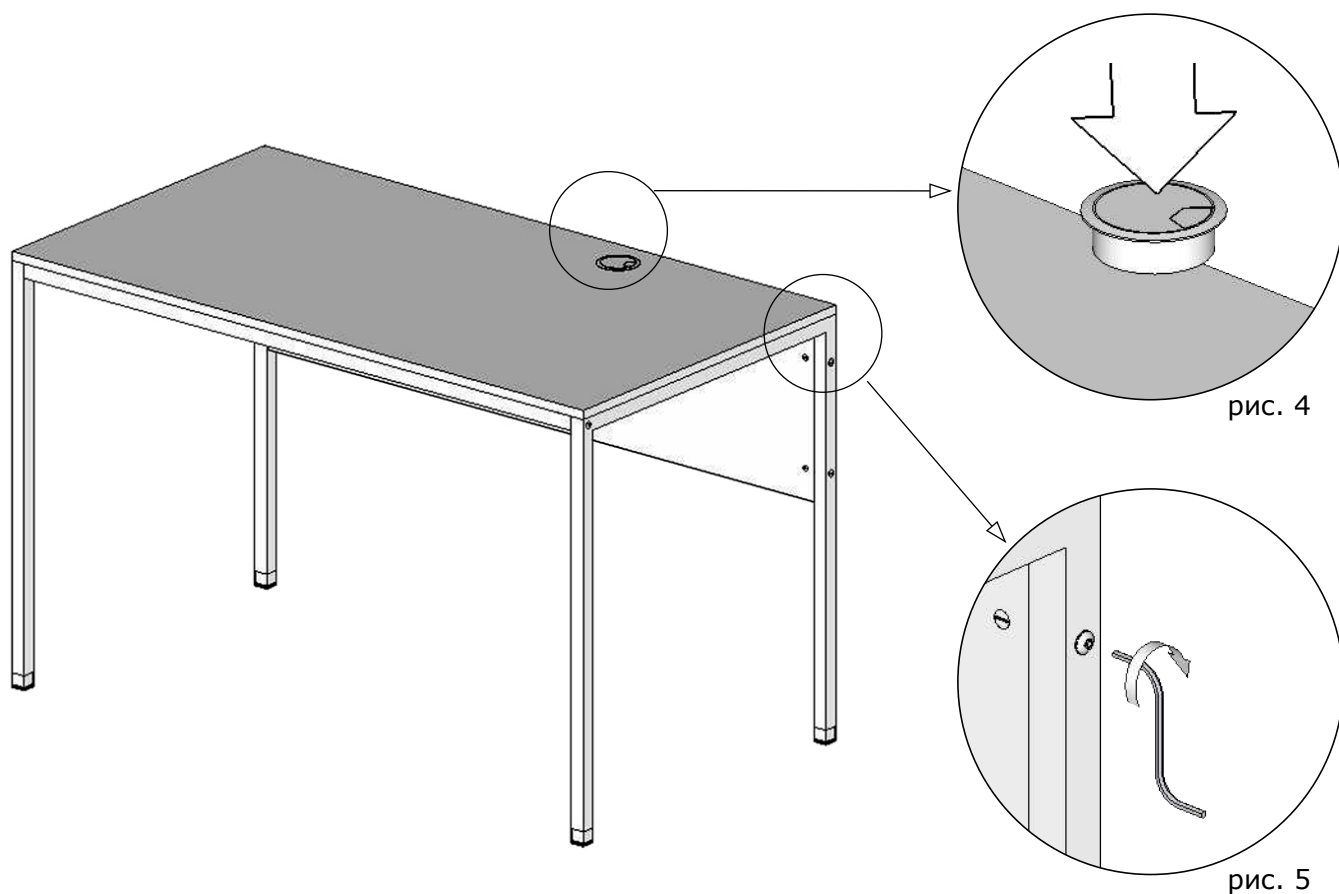

Устанавливаем заглушку в отверстие. (рис.4)

Приятного пользования!