

# Стол Q-135-2

## Спецификация

1	Столешница	2
2	Опора боковая	2
3	Опора средняя	1
4	Перекладина	4

## Список фурнитуры

1	Винт хром M6*12	12
2	Винт хром M8*6	24
3	Шестигранник диаметром 4 мм	1
4	Шестигранник диаметром 6 мм	1

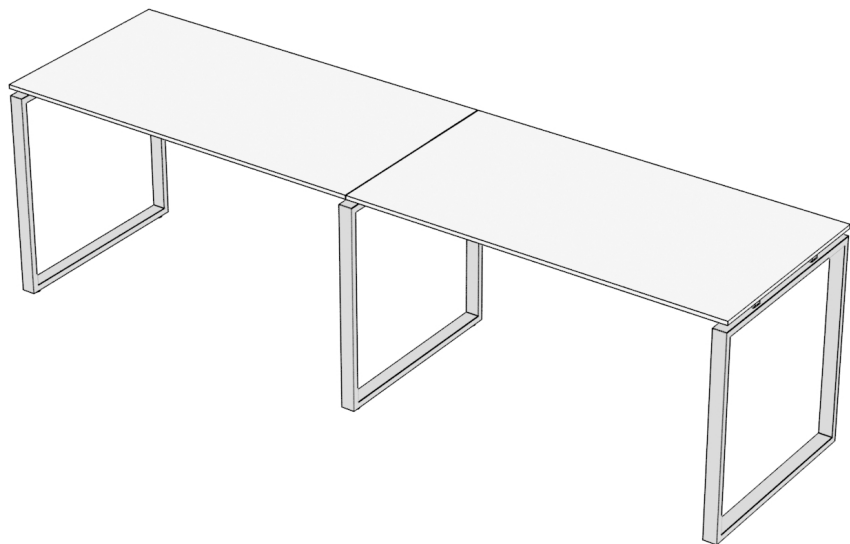

Винт M8\*16

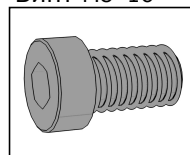

Винт M6\*12

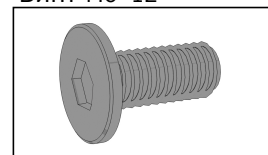

Распакуйте и проверьте комплектность изделия: количество деталей и крепежа должно соответствовать спецификации. Если всё на месте приступайте к сборке.

**Для сборки вам понадобится:** ключи шестигранные (идут в комплекте).

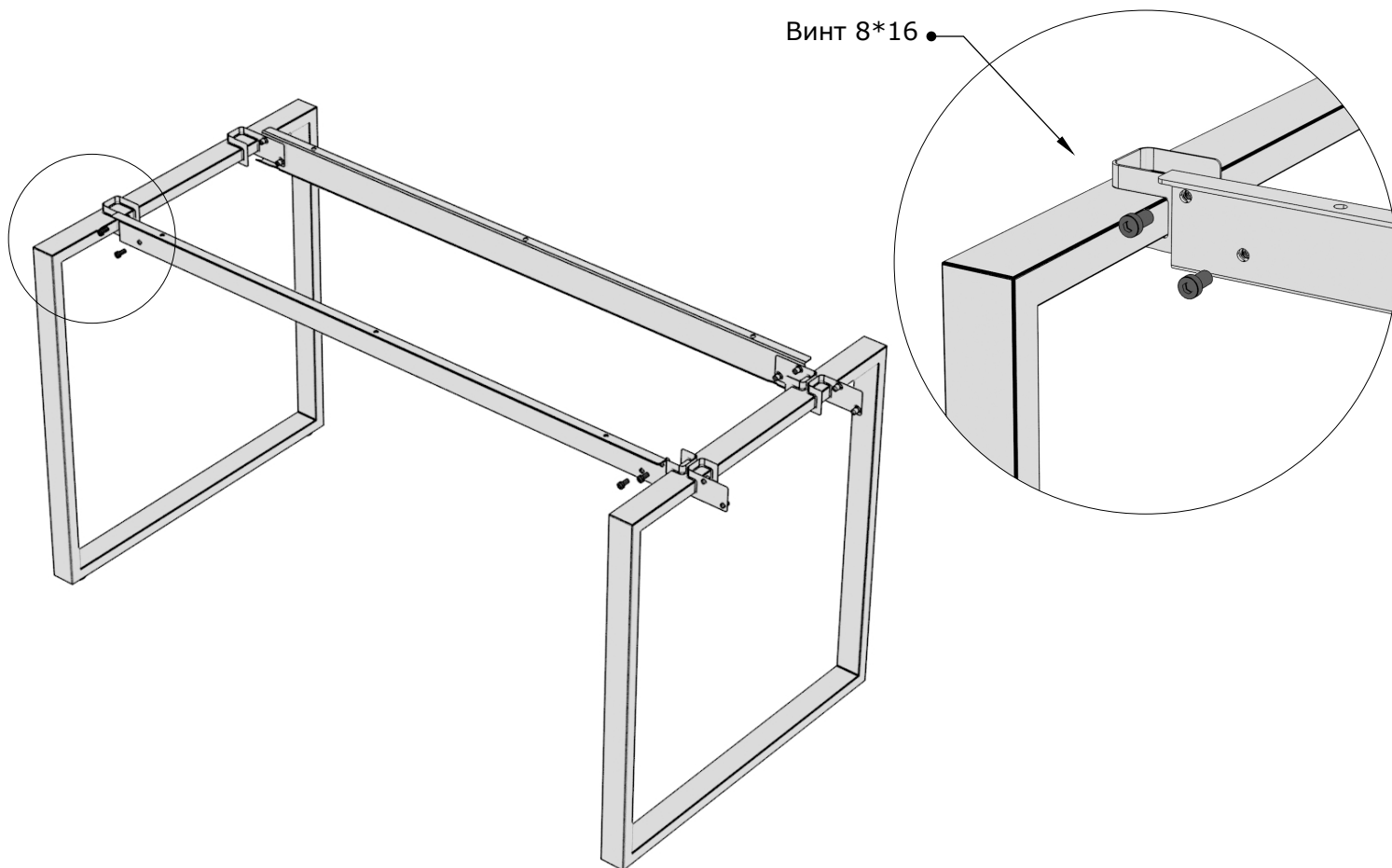

Сперва соберите левую часть стола. Соедините перекладины к опорам как указано на рисунке. Прикрутите перекладины к опорам винтами M8\*16. **Не затягивайте винты, пока весь каркас не будет собран. Когда все винты будут насажены в отверстия, затяните крепёж до упора.**

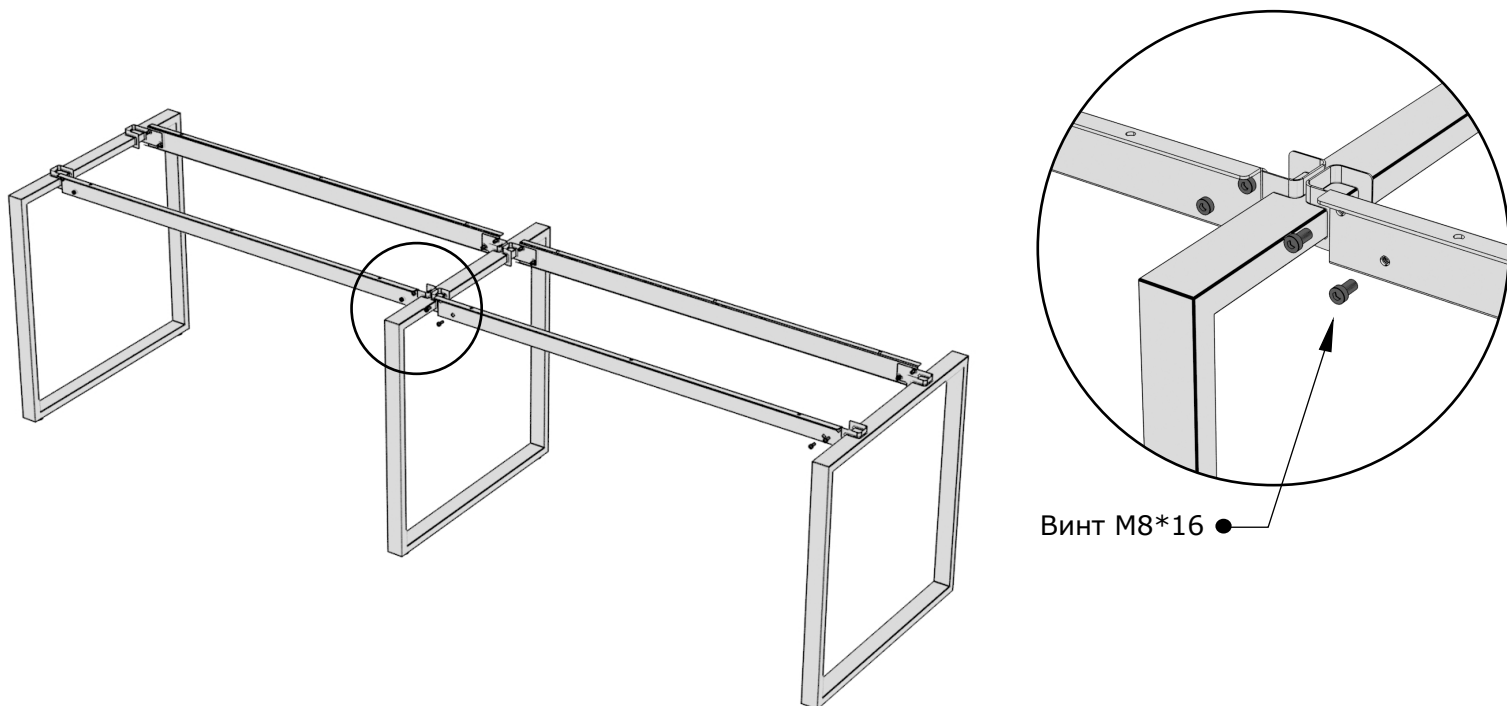

Затем соберите правую часть стола. Соедините обе части стола как указано на рисунке.

Прикрутите перекладины к опорам винтами М8\*16. **Не затягивайте винты, пока весь каркас не будет собран. Когда все винты будут насажены в отверстия, затяните крепёж до упора.**

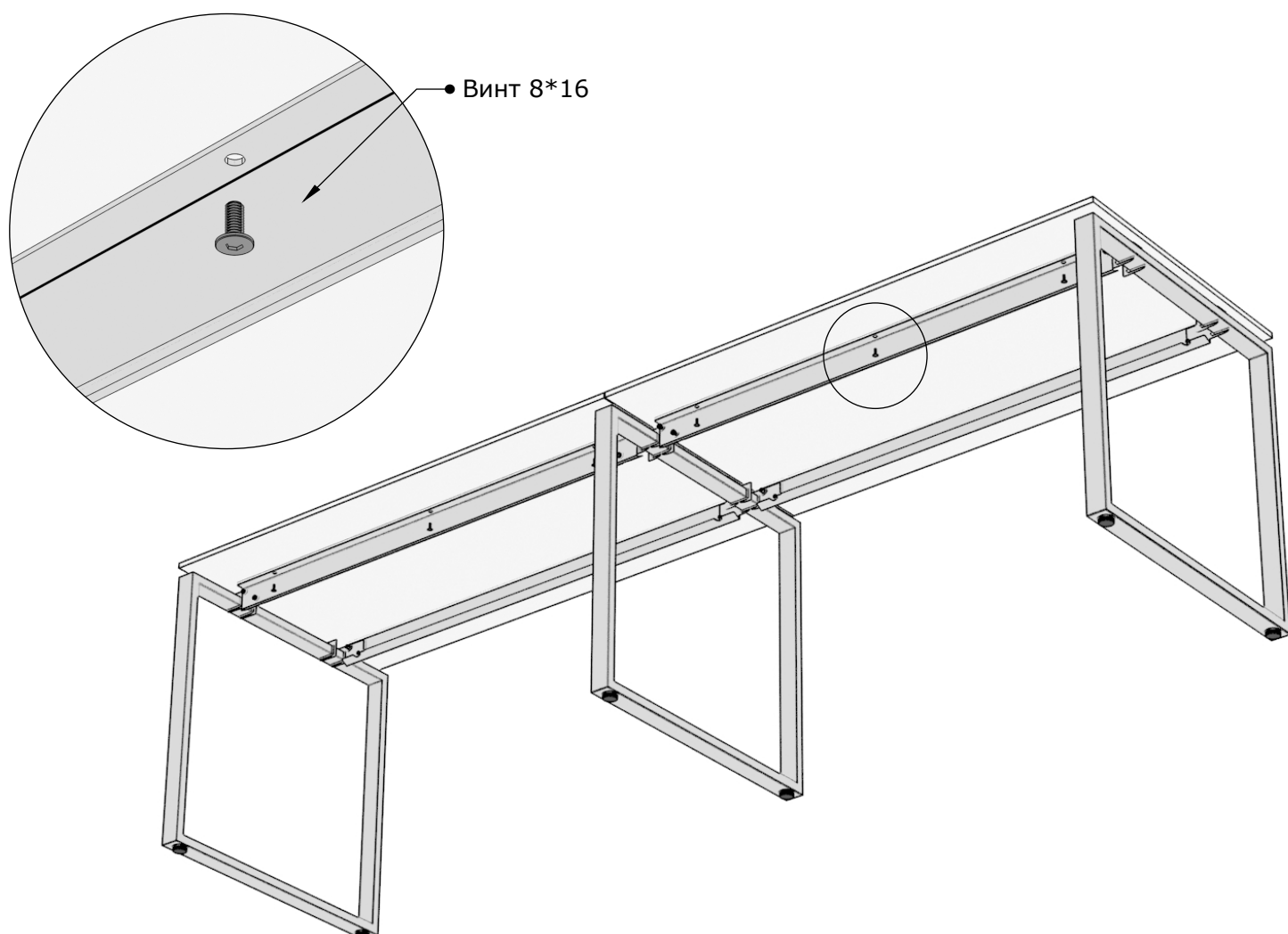

Установите столешницы на каркас и прикрутите её к верхним перекладинам винтами М6\*12